

УТВЕРЖДАЮ:

Заместитель председателя Комитета лесного хозяйства Московской области



А.В.Прокопченко

Дата 06.08.2018

АКТ
лесопатологического обследования 581

лесных насаждений Звенигородского лесничества (лесопарка)
Московской области (субъект РФ)

Способ лесопатологического обследования: 1. Визуальный

2. Инструментальный

Место проведения

Участковое лесничество	Урочище (дача)	Квартал (кварталы)	Выдел (выделы)	Площадь, га
Пионерское		22	1	0,6000
Пионерское		22	2	0,4000

Лесопатологическое обследование проведено на общей площади 1,0000 га.

1. Визуальное лесопатологическое обследование

Наземное

Дистанционное

1. На площади – 0,6000 га фактическая таксационная характеристика лесного насаждения соответствует (не соответствует) таксационному описанию (нужное подчеркнуть).

Причины несоответствия: лесной участок расположен на части лесотаксационного выдела, отличающегося по таксационным характеристикам от усредненных значений для выдела в целом.

Список участков с выявленными несоответствиями приведён в приложении 1 к настоящему Акту.

2. Лесные насаждения с нарушенной и утраченной устойчивостью выявлены на площади 0,6000 га

Участковое лесничество	Урочище (дача)	Площадь, га		Причина ослабления (гибели)
		с нарушенной устойчивостью	с утраченной устойчивостью	
Пионерское	-	0,6000		Воздействия сильных ветров текущего года, повлекшие наклон более 10°, изгиб или вывал деревьев (881), воздействия шквалистых и ураганных ветров текущего года, повлекшие слом стволов деревьев (882)
Итого	-	0,6000		Воздействия сильных ветров текущего года, повлекшие наклон более 10°, изгиб или вывал деревьев (881), воздействия шквалистых и ураганных ветров текущего года, повлекшие слом стволов деревьев (882)

Состояние обследованных лесных насаждений приведено в приложениях 1.1-1.4 к Акту в зависимости от метода проведения ЛПО.

3. В обследованных лесных участках прогнозируется:

Прогноз	Площадь, га
Ослабление лесных насаждений	-
Усыхание лесных насаждений различной степени	-
Развитие очагов вредных организмов	-

4. Обнаружено загрязнение лесного участка отходами и выбросами: **промышленными**
бытовыми

Вид загрязнения	Размеры загрязнения			Объём, кубм	Площадь загрязнения, га
	длина, м	ширина, м	высота, м		
-	-	-	-	-	-

ЗАКЛЮЧЕНИЕ

Оценка текущего санитарного и лесопатологического состояния лесных насаждений:

Санитарное состояние насаждения состава 6С4Е в части выдела 1, переданной в аренду Т.А.Полукаровой для осуществления рекреационной деятельности в соответствии с Договором № 50-1242-04-05-0504 аренды лесного участка от 31.12.2008 г., с нарушенной устойчивостью.

В целях предотвращения негативных последствий или снижения ущерба от их проведения назначается выборочная санитарная рубка. Крайние сроки проведения мероприятия – 2019 г.

Согласно пункту 35 приказа № 470 Минприроды РФ от 12.09.2016 г. после проведения выборочной санитарной рубки полнота лесных насаждений не должна быть ниже минимально допустимых значений, при которых обеспечивается способность древостоя выполнять функции, соответствующие категории защитных лесов и их целевому назначению.

Исполнитель работ по проведению лесопатологических обследований:

ФИО Югов А.Н.

Подпись

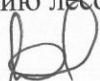

2. Инструментальное обследование лесного участка

1. Фактическая таксационная характеристика лесного насаждения соответствует (не соответствует) (нужное подчеркнуть) таксационному описанию. Причины несоответствия: лесной участок расположен на части лесотаксационного выдела, отличающегося по таксационным характеристикам от усредненных значений для выдела в целом.

Ведомость лесных участков с выявленными несоответствиями таксационным описаниям приведена в приложении 1 к Акту.

2. Состояние насаждений: **с нарушенной устойчивостью**
с утраченной устойчивостью

Средневзвешенная категория состояния – 2,2.

Причины повреждения: воздействия сильных ветров текущего года, повлекшие наклон более 10°, изгиб или вывал деревьев (881), воздействия шквалистых и ураганных ветров текущего года, повлекшие слом стволов деревьев (882)

В том числе:

заселено (отработано) стволовыми вредителями

Вид вредителя	Порода	Встречаемость (% заселённых деревьев)	Степень заселения лесного насаждения (слабая, средняя, сильная)
-	-	-	-

Повреждено огнём

Вид пожара	Порода	Состояние корневых лап		Состояние корневой шейки		Подсушивание луба	
		процент повреждённых огнём корней	процент деревьев с данным повреждением	ожог корневой шейки по окружности (1/4; 2/4; 3/4; более 3/4)	процент деревьев с данным повреждением	по окружности (1/4; 2/4; 3/4; более 3/4)	процент деревьев с данным повреждением
-	-	-	-	-	-	-	-

Поражено болезнями

Вид болезни	Порода	Встречаемость (% поражённых деревьев)	Степень поражения лесного насаждения (слабая, средняя, сильная)
-	-	-	-

3. Выборке подлежит 25,1 % от запаса деревьев,

в том числе:

ослабленных

0 % (причины назначения) _____

сильно ослабленных 0 % (причины назначения) _____
 усыхающих 0 % (причины назначения) _____
 свежего сухостоя 0 %,

в том числе: свежего ветровала 23,7 %

 свежего бурелома 1,3 %

старого ветровала 0 %

в том числе: старого бурелома 0 %

 старого сухостоя 0,1 %

4. Полнота лесного насаждения после уборки деревьев, подлежащих рубке, составит 0,4
 Критическая полнота для данной категории лесных насаждений составляет 0,3

5. ЗАКЛЮЧЕНИЕ

С целью предотвращения негативных процессов или снижения ущерба от их воздействия назначено:

Участковое лесничество	Урочище (дача)	Квар-тал	Вы-дел	Площадь, выдела, га	Вид мероприя-тия	Площадь, мероприя-тия, га	По-рода	Запас на выдел, кбм	Крайние сроки проведения
Пионерское	-	22	1	0,6000	ВСП	0,6000	С	35	2017-2019 гг.

Ведомость перечета деревьев, назначенных в рубку, и абрис лесного участка прилагаются (приложение 2 и 3 к Акту)

6. Меры по обеспечению возобновления – не требуются

7. Мероприятия, необходимые для предупреждения повреждения или поражения смежных насаждений - проведение выборочной санитарной рубки механизированным способом с применением бензомоторных пил

8. Сведения для расчёта понижающего коэффициента стоимости древесины:

год образования старого сухостоя – 2013-2015;

основная причина повреждения древесины - воздействия шквалистых и ураганных ветров текущего года, повлекшие слом стволов деревьев (882)

Дата проведения обследований 25.09.2017

Исполнитель работ по проведению лесопатологических обследований:

ФИО Югов А.Н. Подпись 

1. Визуальное лесопатологическое обследование

Наземное

Дистанционное

1. На площади – 0,4000 га фактическая таксационная характеристика лесного насаждения соответствует (не соответствует) таксационному описанию (нужное подчеркнуть). Причины несоответствия:

Список участков с выявленными несоответствиями приведён в приложении 1 к настоящему Акту.

2. Лесные насаждения с нарушенной и утраченной устойчивостью выявлены на площади 0,4000 га

Участковое лесничество	Урочище (дача)	Площадь, га		Причина ослабления (гибели)
		с нарушенной устойчивостью	с утраченной устойчивостью	
Пионерское	-	0,4000		Воздействия сильных ветров текущего года, повлекшие наклон более 10°, изгиб или вывал деревьев (881), воздействия шквалистых и ураганных ветров текущего года, повлекшие слом стволов деревьев (882)
Итого	-	0,4000		Воздействия сильных ветров текущего года, повлекшие наклон более 10°, изгиб или вывал деревьев (881), воздействия шквалистых и ураганных ветров текущего года, повлекшие слом стволов деревьев (882)

Состояние обследованных лесных насаждений приведено в приложениях 1.1-1.4 к Акту в зависимости от метода проведения ЛПО.

3. В обследованных лесных участках прогнозируется:

Прогноз	Площадь, га
Ослабление лесных насаждений	-
Усыхание лесных насаждений различной степени	-
Развитие очагов вредных организмов	-

4. Обнаружено загрязнение лесного участка отходами и выбросами: **промышленными**
бытовыми

Вид загрязнения	Размеры загрязнения			Объём, кубм	Площадь загрязнения, га
	длина, м	ширина, м	высота, м		
-	-	-	-	-	-

ЗАКЛЮЧЕНИЕ

Оценка текущего санитарного и лесопатологического состояния лесных насаждений:

Санитарное состояние насаждения состава 6С4Е в части выдела 2, переданной в аренду Т.А.Полукаровой для осуществления рекреационной деятельности в соответствии с Договором № 50-1242-04-05-0504 аренды лесного участка от 31.12.2008 г., с нарушенной устойчивостью.

В целях предотвращения негативных последствий или снижения ущерба от их проведения назначается выборочная санитарная рубка. Крайние сроки проведения мероприятия – 2019 г.

Согласно пункту 35 приказа № 470 Минприроды РФ от 12.09.2016 г. после проведения выборочной санитарной рубки полнота лесных насаждений не должна быть ниже минимально допустимых значений, при которых обеспечивается способность древостоя выполнять функции, соответствующие категории защитных лесов и их целевому назначению.

Исполнитель работ по проведению лесопатологических обследований:
ФИО Югов А.Н. Подпись 

2. Инструментальное обследование лесного участка

1. Фактическая таксационная характеристика лесного насаждения соответствует (не соответствует) (нужное подчеркнуть) таксационному описанию. Причины несоответствия:

Ведомость лесных участков с выявленными несоответствиями таксационным описаниям приведена в приложении 1 к Акту.

2. Состояние насаждений: **с нарушенной устойчивостью** **с утраченной устойчивостью**

Средневзвешенная категория состояния – 2,6.

Причины повреждения: воздействия сильных ветров текущего года, повлекшие наклон более 10°, изгиб или вывал деревьев (881), воздействия шквалистых и ураганных ветров текущего года, повлекшие слом стволов деревьев (882)

В том числе:

заселено (отработано) стволовыми вредителями

Вид вредителя	Порода	Встречаемость (% заселённых деревьев)	Степень заселения лесного насаждения (слабая, средняя, сильная)
-	-	-	-

Повреждено огнём

Вид пожара	Порода	Состояние корневых лап		Состояние корневой шейки		Подсушивание луба	
		процент повреждённых огнём корней	процент деревьев с данным повреждением	ожог корневой шейки по окружности (1/4; 2/4;3/4;более 3/4)	процент деревьев с данным повреждением	по окружности (1/4; 2/4;3/4;более 3/4)	процент деревьев с данным повреждением
-	-	-	-	-	-	-	-

Поражено болезнями

Вид болезни	Порода	Встречаемость (% поражённых деревьев)	Степень поражения лесного насаждения (слабая, средняя, сильная)
-	-	-	-

3. Выборке подлежит 32,0% от запаса деревьев,

в том числе:

ослабленных 0 % (причины назначения) _____

сильно ослабленных 0 % (причины назначения) _____

усыхающих 0 % (причины назначения) _____

свежего сухостоя	0 %,
в том числе: свежего ветровала	23,6 %
свежего бурелома	8,4 %
старого ветровала	0 %
в том числе: старого бурелома	0 %
старого сухостоя	0 %

4. Полнота лесного насаждения после уборки деревьев, подлежащих рубке, составит 0,5
Критическая полнота для данной категории лесных насаждений составляет 0,3

5. ЗАКЛЮЧЕНИЕ

С целью предотвращения негативных процессов или снижения ущерба от их воздействия назначено:

Участковое лесничество	Урочище (дача)	Квартал	Выдел	Площадь, выдела, га	Вид мероприятия	Площадь, мероприятия, га	Порода	Запас на выдел, кбм	Крайние сроки проведения
Пионерское	-	22	2	0,4000	ВСП	0,4000	С	40	2017-2019 гг.

Ведомость перечета деревьев, назначенных в рубку, и абрис лесного участка прилагаются (приложение 2 и 3 к Акту)

6. Меры по обеспечению возобновления – не требуются

7. Мероприятия, необходимые для предупреждения повреждения или поражения смежных насаждений - проведение выборочной санитарной рубки механизированным способом с применением бензомоторных пил

8. Сведения для расчёта понижающего коэффициента стоимости древесины:

год образования старого сухостоя –

основная причина повреждения древесины - воздействия шквалистых и ураганных ветров текущего года, повлекшие слом стволов деревьев (882)

Дата проведения обследований 25.09.2018

Исполнитель работ по проведению лесопатологических обследований:

ФИО Югов А.Н. Подпись 

Приложение 1
к акту лесопатологических обследований

Ведомость лесных участков с выявленными несоответствиями таксационным описаниям

Источник данных	Год проведения лесосурействования	Номер квартала	Номер выдела	Площадь выдела, га	Защитные леса	Целевое назначение лесов	Категория защитных лесов	Номер лесопатологического выдела	Площадь лесопатологического выдела, га	Таксационная характеристика										Заложено пробных площадей		
										состав	порода	возраст, лет	средняя высота, м	средний диаметр, см	тип леса	ТУМ	полнота	бонитет	запас, км/га	количество, шт.	общая площадь, га	
ТО	2016	22	1	12,7	Защитные леса		Леса, расположенные в первом и втором поясах зон санитарной охраны источников питьевого и хозяйственно-бытового водоснабжения	1	0,6000	6С4Е	С	100	30	36	СЧРМ	В3	0,3	1	160	запас, км/га	1	0,6000
Ф		22	1	0,6000	Защитные леса		Леса, расположенные в первом и втором поясах зон санитарной охраны источников питьевого и хозяйственно-бытового водоснабжения	1	0,6000	6С4Е	С	90	27	36	СЧРМ	В3	0,5	1	230	запас, км/га	1	0,6000

ТО – таксационные описания
Ф - фактическая характеристика лесного насаждения

Исполнитель работ по проведению лесопатологических обследований:

ФИО Югов А.Н. Подпись



Ведомость перечета деревьев

ВРЕМЕННАЯ ПРОБНАЯ ПЛОЩАДЬ № 1

Субъект Российской Федерации Московская область
Лесничество (лесопарк) Звенигородское Квартал 22 Выдел 1
Номер очага вредных организмов ___ - _____ Размер пробной площади - 0,6000 га
Таксационная характеристика:
Тип леса – СЧРМ Состав – 6С4Е Возраст – 90 лет Бонитет -I
Полнота – 0,5 Запас на га - 230 куб.м Возобновление ___ - ___
Время и причина ослабления лесного насаждения - воздействия сильных ветров текущего года, повлекшие наклон более 10°, изгиб или вывал деревьев (881), воздействия шквалистых и ураганных ветров текущего года, повлекшие слом стволов деревьев (882)

Тип очага вредных организмов: эпизодический, хронический (подчеркнуть)
Фаза развития очага вредных организмов: начальная, нарастания численности, собственно вспышка, кризис (подчеркнуть)

Состояние лесного насаждения, намечаемые мероприятия:

Насаждения с нарушенной устойчивостью. Средневзвешенная категория состояния насаждений – 2,2. Имеются сухостойные, ветровальные и буреломные деревья. Назначается выборочная санитарная рубка.

Исполнитель работ по проведению лесопатологических обследований:

ФИО Югов А.Н. Подпись 

Дата составления документа 28.01.2018 Телефон +7-925-379-99-11

Ведомость перечета деревьев

ВРЕМЕННАЯ ПРОБНАЯ ПЛОЩАДЬ № 2

Субъект Российской Федерации Московская область

Лесничество (лесопарк) Дмитровское Квартал 22 Выдел 2

Номер очага вредных организмов _ - _ Размер пробной площади - 0,4000 га

Таксационная характеристика:

Тип леса – СЧРМ Состав – 6С4Е Возраст – 90 лет Бонитет -I

Полнота – 0,7 Запас на га - 310 куб.м Возобновление –

Время и причина ослабления лесного насаждения - воздействия сильных ветров текущего года, повлекшие наклон более 10°, изгиб или вывал деревьев (881), воздействия шквалистых и ураганных ветров текущего года, повлекшие слом стволов деревьев (882)

Тип очага вредных организмов: эпизодический, хронический (подчеркнуть)

Фаза развития очага вредных организмов: начальная, нарастания численности, собственно вспышка, кризис (подчеркнуть)

Состояние лесного насаждения, намечаемые мероприятия:

Насаждения с нарушенной устойчивостью. Средневзвешенная категория состояния – 2,6. Имеются ветровальные и буреломные деревья. Назначается выборочная санитарная рубка.

Исполнитель работ по проведению лесопатологических обследований:

ФИО Югов А.Н.

Подпись



Дата составления документа 28.01.2018 Телефон +7-925-379-99-11

ВЕДОМОСТЬ ПЕРЕЧЕТА ДЕРЕВЬЕВ квартал 22 выдел 1

Порода: Сосна (средневзвешенная категория состояния – 2,2)

Ступени толщины см	Количество деревьев по категориям состояния, шт.															Всего деревьев по ступеням толщины		
	I	II	III	IV		V		VI			ветровал, бурелом			аварийные деревья			шт.	в том числе подлежат рубке, %
				НЗ	З	НЗ	З	НЗ	З	О	НЗ	З	О	НЗ	З	О		
1	2	3	4	5	6	7	8	9	10	11	12	13	14	15	16	17	18	19
12			1					1									2	50,0
24		1									4						5	80,0
28	2		2								3						7	42,9
32	1	1									4						6	66,7
36	4										9						13	69,2
40	4		1								3						8	37,5
44	3	1									1						5	20,0
48	3																3	0,0
52	6																6	0,0
56	6		1														7	0,0
60	1																1	0,0
Итого	30	3	5	0	0	0	0	1	0	0	24	0	0	0	0	0	63	
% от количества деревьев	47,6	4,8	7,9	0,0	0,0	0,0	0,0	1,6	0,0	0,0	38,1	0,0	0,0	0,0	0,0	0,0	100,0	39,7
% от запаса	64,4	3,3	6,1	0,0	0,0	0,0	0,0	0,1	0,0	0,0	26,2	0,0	0,0	0,0	0,0	0,0	100,0	26,3

Порода: Ель (средневзвешенная категория состояния – 2,2)

Ступени толщины см	Количество деревьев по категориям состояния, шт.															Всего деревьев по ступеням толщины		
	I	II	III	IV		V		VI			ветровал, бурелом			аварийные деревья			шт.	в том числе подлежат рубке, %
				НЗ	З	НЗ	З	НЗ	З	О	НЗ	З	О	НЗ	З	О		
1	2	3	4	5	6	7	8	9	10	11	12	13	14	15	16	17	18	19
8		4	5					3			35						47	57,1
12	1	14	5								28						48	44,4
16	11	15	4								29						59	25,0
20	4	5	5								7						21	54,8
24	3	1	5								4						13	52,6
28	1	3	2								1						7	57,1
32	3	1															4	0,0
36	3																3	0,0
40	3	1															4	0,0
44	2																2	0,0
48	2																2	0,0
52	2																2	0,0
56	1																1	0,0
64	2																2	0,0
Итого	38	44	26	0	0	0	0	3	0	0	104	0	0	0	0	0	215	
% от количества деревьев	17,6	20,5	12,1	0,0	0,0	0,0	0,0	1,4	0,0	0,0	48,4	0,0	0,0	0,0	0,0	0,0	100,0	49,8
% от запаса	57,4	13,2	7,6	0,0	0,0	0,0	0,0	0,1	0,0	0,0	21,7	0,0	0,0	0,0	0,0	0,0	100,0	21,8

Порода: Береза (средневзвешенная категория состояния – 3,7)

Ступени толщины см	Количество деревьев по категориям состояния, шт.																Всего деревьев по ступеням толщины	
	I	II	III	IV		V		VI			ветровал, бурелом			аварийные деревья			шт.	в том числе подлежат рубке, %
				НЗ	З	НЗ	З	НЗ	З	О	НЗ	З	О	НЗ	З	О		
1	2	3	4	5	6	7	8	9	10	11	12	13	14	15	16	17	18	19
8																	0	0,0
12		1															1	0,0
16																	0	0,0
20																	0	0,0
24																	0	0,0
28																	0	0,0
32											1						1	100,0
36																	0	0,0
40											1						1	100,0
44		1															1	0,0
Итого	0	2	0	0	0	0	0	0	0	0	2	0	0	0	0	0	4	
% от количества деревьев	0,0	50,0	0,0	0,0	0,0	0,0	0,0	0,0	0,0	0,0	50,0	0,0	0,0	0,0	0,0	0,0	100,0	50,0
% от запаса	0,0	44,4	0,0	0,0	0,0	0,0	0,0	0,0	0,0	0,0	55,6	0,0	0,0	0,0	0,0	0,0	100,0	55,6

Порода: Дуб (средневзвешенная категория состояния – 5,0)

Ступени толщины см	Количество деревьев по категориям состояния, шт.																Всего деревьев по ступеням толщины	
	I	II	III	IV		V		VI			ветровал, бурелом			аварийные деревья			шт.	в том числе подлежат рубке, %
				НЗ	З	НЗ	З	НЗ	З	О	НЗ	З	О	НЗ	З	О		
1	2	3	4	5	6	7	8	9	10	11	12	13	14	15	16	17	18	19
8																	0	0,0
12											1						1	0,0
40																	0	0,0
Итого	0	0	0	0	0	0	0	0	0	0	1	0	0	0	0	0	1	
% от количества деревьев	0,0	0,0	0,0	0,0	0,0	0,0	0,0	0,0	0,0	0,0	100,0	0,0	0,0	0,0	0,0	0,0	100,0	100,0
% от запаса	0,0	0,0	0,0	0,0	0,0	0,0	0,0	0,0	0,0	0,0	100,0	0,0	0,0	0,0	0,0	0,0	100,0	100,0

ИТОГОВАЯ ВЕДОМОСТЬ ПЕРЕЧЕТА ДЕРЕВЬЕВ квартал 22 выдел 1
(средневзвешенная категория состояния насаждения – 2,2)

Ступени толщины см	Количество деревьев по категориям состояния, шт.																Всего деревьев по ступеням толщины	
	I	II	III	IV		V		VI			ветровал, бурелом			аварийные деревья			шт.	в том числе подлеж ат рубке, %
				НЗ	З	НЗ	З	НЗ	З	О	НЗ	З	О	НЗ	З	О		
1	2	3	4	5	6	7	8	9	10	11	12	13	14	15	16	17	18	19
8		4	5					1			11						21	0,0
12	1	15	7					1			16						40	0,0
16	11	15	4								10						40	0,0
20	4	5	5								17						31	0,0
24	3	2	5								12						22	0,0
28	3	3	4								9						19	0,0
32	4	2									9						15	0,0
36	7										15						22	0,0
40	7	1	1								13						22	0,0
44	5	2									8						15	0,0
48	5										5						10	0,0
52	8										3						11	0,0
56	7		1								2						10	0,0
60	1																1	0,0
64	2										1						3	0,0
68											1						1	0,0
72																	0	0,0
Итого	68	49	32	0	0	0	0	2	0	0	132	0	0	0	0	0	283	
% от количества деревьев	24,0	17,3	11,4	0,0	0,0	0,0	0,0	0,7	0,0	0,0	46,6	0,0	0,0	0,0	0,0	0,0	100,0	47,3
% от запаса	59,7	8,6	6,6	0,0	0,0	0,0	0,0	0,05	0,0	0,0	25,1	0,0	0,0	0,0	0,0	0,0	100,0	25,1

ВЕДОМОСТЬ ПЕРЕЧЕТА ДЕРЕВЬЕВ квартал 22, выдел 2

Порода: Сосна (средневзвешенная категория состояния – 2,3)

Ступени толщины см	Количество деревьев по категориям состояния, шт.															Всего деревьев по ступеням толщины		
	I	II	III	IV		V		VI			ветровал, бурелом			аварийные деревья			шт.	в том числе подлежат рубке, %
				НЗ	З	НЗ	З	НЗ	З	О	НЗ	З	О	НЗ	З	О		
1	2	3	4	5	6	7	8	9	10	11	12	13	14	15	16	17	18	19
8											1						1	100,0
12																	0	0,0
16											2						2	100,0
20		3	1														4	0,0
24		1									3						4	75,0
28	2	1	2								7						12	58,3
32	1	4	2														7	0,0
36	9	1									5						15	33,3
40	1	2									2						5	40,0
44	2										1						3	33,3
48	1																1	0,0
52	2																2	0,0
56		1															1	0,0
72																	0	0,0
76	1																1	0,0
68																	0	0,0
72																	0	0,0
Итого	19	13	5	0	0	0	0	0	0	0	21	0	0	0	0	0	58	
% от количества деревьев	32,8	22,4	8,6	0,0	0,0	0,0	0,0	0,0	0,0	0,0	36,2	0,0	0,0	0,0	0,0	0,0	100,0	36,2
% от запаса	48,8	20,0	5,7	0,0	0,0	0,0	0,0	0,0	0,0	0,0	25,5	0,0	0,0	0,0	0,0	0,0	100,0	25,5

Порода: Ель (средневзвешенная категория состояния – 2,9)

Ступени толщины см	Количество деревьев по категориям состояния, шт.																Всего деревьев по ступеням толщины	
	I	II	III	IV		V		VI			ветровал, бурелом			аварийные деревья			шт.	в том числе подлежат рубке, %
				НЗ	З	НЗ	З	НЗ	З	О	НЗ	З	О	НЗ	З	О		
1	2	3	4	5	6	7	8	9	10	11	12	13	14	15	16	17	18	19
8		3	2								21						26	80,8
12		7	1								16						24	66,7
16	1	5	4								16						26	61,5
20	6	1									8						15	53,3
24	4	3									8						15	53,3
28	1	1									9						11	81,8
32											1						1	100,0
36	3	4															7	0,0
40	1																1	0,0
44	1																1	0,0
48																	0	0,0
52																	0	0,0
56	1																1	0,0
Итого	18	24	7	0	0	0	0	0	0	0	79	0	0	0	0	0	128	
% от количества деревьев	14,1	18,8	5,5	0,0	0,0	0,0	0,0	0,0	0,0	0,0	61,7	0,0	0,0	0,0	0,0	0,0	100,0	61,7
% от запаса	36,6	19,8	1,5	0,0	0,0	0,0	0,0	0,0	0,0	0,0	42,4	0,0	0,0	0,0	0,0	0,0	100,0	42,4

Порода: Осина (средневзвешенная категория состояния – 2,0)

Ступени толщины см	Количество деревьев по категориям состояния, шт.																Всего деревьев по ступеням толщины		
	I	II	III	IV		V		VI			ветровал, бурелом			аварийные деревья			шт.	в том числе подлежат рубке, %	
				НЗ	З	НЗ	З	НЗ	З	О	НЗ	З	О	НЗ	З	О			
1	2	3	4	5	6	7	8	9	10	11	12	13	14	15	16	17	18	19	
16																		0	0,0
20		2																2	0,0
24		2																2	0,0
Итого	0	4	0	0	0	0	0	0	0	0	0	0	0	0	0	0	4		
% от количества деревьев	0,0	100,0	0,0	0,0	0,0	0,0	0,0	0,0	0,0	0,0	0,0	0,0	0,0	0,0	0,0	0,0	100,0	0,0	
% от запаса	0,0	100,0	0,0	0,0	0,0	0,0	0,0	0,0	0,0	0,0	0,0	0,0	0,0	0,0	0,0	0,0	100,0	0,0	

Порода: Береза (средневзвешенная категория состояния – 5,0)

Ступени толщины см	Количество деревьев по категориям состояния, шт.																Всего деревьев по ступеням толщины	
	I	II	III	IV		V		VI			ветровал, бурелом			аварийные деревья			шт.	в том числе подлежат рубке, %
				НЗ	З	НЗ	З	НЗ	З	О	НЗ	З	О	НЗ	З	О		
1	2	3	4	5	6	7	8	9	10	11	12	13	14	15	16	17	18	19
8											2						2	100,0
12											1						1	100,0
16											1						1	100,0
20																	0	0,0
24																	0	0,0
28																	0	0,0
32																	0	0,0
36																	0	0,0
40																	0	0,0
44																	0	0,0
Итого	0	0	0	0	0	0	0	0	0	0	4	0	0	0	0	0	4	
% от количества деревьев	0,0	0,0	0,0	0,0	0,0	0,0	0,0	0,0	0,0	0,0	100,0	0,0	0,0	0,0	0,0	0,0	100,0	100,0
% от запаса	0,0	0,0	0,0	0,0	0,0	0,0	0,0	0,0	0,0	0,0	100,0	0,0	0,0	0,0	0,0	0,0	100,0	100,0

Порода: Дуб (средневзвешенная категория состояния – 2,0)

Ступени толщины см	Количество деревьев по категориям состояния, шт.																Всего деревьев по ступеням толщины	
	I	II	III	IV		V		VI			ветровал, бурелом			аварийные деревья			шт.	в том числе подлежат рубке, %
				НЗ	З	НЗ	З	НЗ	З	О	НЗ	З	О	НЗ	З	О		
1	2	3	4	5	6	7	8	9	10	11	12	13	14	15	16	17	18	19
8																	0	0,0
12																	0	0,0
16		1															1	0,0
20																	0	0,0
24																	0	0,0
28																	0	0,0
56																	0	0,0
60																	0	0,0
64																	0	0,0
68																	0	0,0
72																	0	0,0
Итого	0	1	0	0	0	0	0	0	0	0	0	0	0	0	0	0	1	
% от количества деревьев	0,0	100,0	0,0	0,0	0,0	0,0	0,0	0,0	0,0	0,0	0,0	0,0	0,0	0,0	0,0	0,0	100,0	0,0
% от запаса	0,0	100,0	0,0	0,0	0,0	0,0	0,0	0,0	0,0	0,0	0,0	0,0	0,0	0,0	0,0	0,0	100,0	0,0

**ИТОГОВАЯ ВЕДОМОСТЬ ПЕРЕЧЕТА ДЕРЕВЬЕВ квартал 22 выдел 2
(средневзвешенная категория состояния насаждения – 2,6)**

Ступени толщины см	Количество деревьев по категориям состояния, шт.															Всего деревьев по ступеням толщины		
	I	II	III	IV		V		VI			ветровал, бурелом			аварийные деревья			шт.	в том числе подле жаг рубке, %
				НЗ	З	НЗ	З	НЗ	З	О	НЗ	З	О	НЗ	З	О		
1	2	3	4	5	6	7	8	9	10	11	12	13	14	15	16	17	18	19
8		3	2								9						14	64,3
12		7	1								7						15	46,7
16	1	6	4								9						20	45,0
20	6	6	1								8						21	38,1
24	4	6									11						21	52,4
28	3	2	2								12						19	63,2
32	1	4	2								15						22	68,2
36	12	5									11						28	39,3
40	2	2									14						18	77,8
44	3										4						7	57,1
48	1										1						2	50,0
52	2										2						4	50,0
56	1	1															2	0,0
72											1						1	100,0
76	1																1	0,0
68																	0	0,0
72																	0	0,0
Итого	37	42	12	0	0	0	0	0	0	0	104	0	0	0	0	0	195	
% от количест- ва деревь- ев	19,0	21,5	6,2	0,0	0,0	0,0	0,0	0,0	0,0	0,0	53,3	0,0	0,0	0,0	0,0	0,0	100,0	53,3
% от запаса	42,8	21,3	3,9	0,0	0,0	0,0	0,0	0,0	0,0	0,0	32,0	0,0	0,0	0,0	0,0	0,0	100,0	32,0

Абрис участка



Данные инструментальной съёмки границ участка

№№ точек	Румбы	Длина линий, м
0-1	СВ:84°11'	112
1-2	СВ:84°11'	72,94
2-3	ЮЗ:05°15'	143,75
3-4	ЮЗ:85°05'	79,80
4-5	СВ:22°08'	42,44
5-1	СВ:02°17'	103,35

Сплошной перечет _____

Исполнитель работ по проведению лесопатологических обследований:

ФИО Югов А.Н. Подпись 

Дата составления документа 28.01.2018 Телефон +7-925-379-99-11

ФОТОТАБЛИЦА

























1	12,7	6С4Е	1	30	С	100	30	36	5	3	1	СурМ	0,3	16	203	122	1	127	64	СПЛ. САН. РУБКА 100% Л. КУЛЬТУРЫ
подлесок: Р ЛЩ СРЕДНИЙ																				
повреждение ЭНТОМОВРЕДИТЕЛИ, ЕЛЬ, СИЛЬНОЕ, ТИПОГРАФ																				
2	1,0	6С4Е	1	27	С	90	27	32	5	3	1	СурМ	0,7	31	31	19	1	12	1	ртк нм 01 С
подлесок: Р ЛЩ СРЕДНИЙ																				
3	2,9	7С3Е+Б	1	25	С	90	26	30	5	3	1	ССЛМ	0,6	25	73	51	1	22	1	
подлесок: Р ЛЩ СРЕДНИЙ																				
СОСТАВ НЕОДНОРОДНЫЙ, НАСАЖДЕНИЕ РАЗНОВОЗРАСТНОЕ																				
4	,9	8С2Е	1	26	С	90	26	32	5	3	1	ССЛМ	0,7	30	27	22	1	5	1	
подлесок: Р ЛЩ СРЕДНИЙ																				
5	2,2	ПРОЧИЕ ЗЕМЛИ (ЗАНЯТЫЕ С АРЕНДА ДЛЯ РЕКРЕАЦИОННОЙ ДЕЯТ.																		
6	,2	ПРОСЕКА КВАРТАЛЬНАЯ																		
ширина 2,0 м, протяженность 1,0 км, ЧИСТАЯ																				
7	,1	ГРАНИЦА ОКРУЖНАЯ																		
ширина 1,0 м, протяженность 1,0 км, ЧИСТАЯ																				
Итого по кварталу													334	127	64					
20,0													С	214	120					
													Е							

по составляющим породам



КОПИЯ ВЕРНА

Договор № 50-1242-04-05-0504
аренды лесного участка

«31» декабря 2008 г..

г. Москва

Управление лесного хозяйства по Московской области и г. Москва в лице заместителя начальника Управления **Лысенко Владимира Петровича**, действующего на основании Положения об Управлении лесного хозяйства по Московской области и г. Москва и Приказа Управления лесного хозяйства по Московской области и г. Москва от 29.10.2008г. № 516, именуемый в дальнейшем Арендодателем, с одной стороны, и **Полукарова Татьяна Анатольевна**, именуемый в дальнейшем Арендатором, с другой стороны, заключили настоящий Договор о нижеследующем:

I. Предмет Договора

1. По настоящему Договору Арендодатель, действующий в соответствии со статьями 72 и 74 Лесного кодекса Российской Федерации, в порядке ст. 4 Федерального закона от 04.12.2006 № 201-ФЗ «О введении в действие Лесного кодекса Российской Федерации», на основании приказа Управления лесного хозяйства по Московской области и г. Москва № 1513 от «31» декабря 2008 г. обязуется предоставить, а Арендатор обязуется принять во временное пользование лесной участок, находящийся в государственной или муниципальной собственности, определенный в пункте 2 настоящего Договора (далее - лесной участок).

2. Лесной участок площадью 1.0 га, предоставляемый в аренду по настоящему Договору, имеет:

Местоположение: Московская область, Одинцовский район

Москворецкое лесничество Пионерское участковое лесничество, квартал № 22, выдел 1,2;

кадастровый номер 50:20:004 10 09:0100/006; категория земель – земли лесного фонда; вид разрешенного использования – осуществление рекреационной деятельности

3. Схема расположения лесного участка и его характеристика приводятся в приложениях № 1 и 2 (границы лесного участка определены на кадастровой карте (плане) лесного участка, являющейся неотъемлемой частью настоящего Договора).

4. Арендатору передается лесной участок для использования в целях и объемах согласно приложению № 3.

II. Арендная плата

5. Арендная плата по настоящему Договору составляет 98 587 (девятьсот восемь тысяч) пятьсот восемьдесят семь руб. 00 копеек в год.

6. Арендатор вносит арендную плату согласно приложению № 4 и представляет в течение 1 месяца Арендодателю документы, подтверждающие произведенную оплату. За несвоевременное внесение арендной платы с Арендатора взимается сумма, определяемая следующим образом: берется 1/300

ставки рефинансирования Центрального банка РФ, умножается на сумму договора, делится на 100 и умножается на количество просроченных дней

7. Размер арендной платы подлежит изменению пропорционально изменению ставок платы за единицу объема лесных ресурсов или за единицу площади лесного участка, устанавливаемых в соответствии со статьей 73 Лесного кодекса Российской Федерации.

III. Права и обязанности сторон

8. Арендодатель имеет право:

а) получать от Арендатора сведения в установленном законодательством Российской Федерации порядке, справочные и другие материалы об использовании, охране и защите лесов, расположенных на лесном участке, и их воспроизводстве;

б) пользоваться другими правами, если их реализация не противоречит требованиям лесного законодательства и условиям настоящего Договора.

9. Арендодатель обязан:

а) обозначать в натуре и (или) указать в планово-картографических материалах границы лесного участка;

б) передать лесной участок Арендатору по акту приема-передачи лесного участка в аренду согласно приложению № 5;

в) выполнять другие обязанности, предусмотренные законами и иными нормативными правовыми актами Российской Федерации.

10. Арендатор имеет право:

а) приступить после государственной регистрации настоящего Договора, подписания сторонами акта приема-передачи лесного участка в аренду, предусмотренного приложением № 5 к настоящему Договору, и представления Арендодателю в установленном порядке разработанного проекта освоения лесов с положительным заключением государственной экспертизы или муниципальной экспертизы к использованию лесного участка в соответствии с условиями настоящего Договора;

б) осуществлять на лесном участке в установленном порядке создание лесной инфраструктуры в соответствии со статьей 21 Лесного кодекса Российской Федерации и проектом освоения лесов, прошедшим государственную или муниципальную экспертизу

в) получать информацию от Арендодателя о лесном участке;

г) с согласия Арендодателя сдавать лесной участок в субаренду, передавать свои права и обязанности по настоящему Договору другим лицам, отдавать право аренды в залог, вносить право аренды в качестве вклада в уставный капитал хозяйственных товариществ и обществ или паевого взноса в производственный кооператив;

д) пользоваться другими правами, если их реализация не противоречит требованиям лесного законодательства и условиям настоящего Договора.

11. Арендатор обязан:

а) использовать лесной участок по назначению в соответствии с лесным законодательством, иными нормативными правовыми актами Российской Федерации и настоящим Договором;

б) вносить ежегодно арендную плату в размерах и сроки, которые установлены настоящим Договором;

в) в течении года после регистрации договора аренды в установленном порядке разработать и представить Арендодателю проект освоения лесов с положительным заключением государственной экспертизы или муниципальной экспертизы;

г) ежегодно в установленном порядке подавать лесную декларацию;

д) представлять Арендодателю информацию, полученную при проведении лесоустроительных работ на лесном участке;

е) в случае возникновения лесного пожара на лесном участке обеспечивать его тушение. Осуществлять противопожарное обустройство лесов на лесном участке, в том числе строительство, реконструкцию и содержание дорог противопожарного назначения, посадочных площадок для самолетов, вертолетов, используемых в целях проведения авиационных работ по охране и защите лесов, прокладку просек и противопожарных разрывов, обеспечивать создание систем и средств предупреждения и тушения лесных пожаров (пожарная техника, оборудование, снаряжение и другие), содержание этих систем и средств, а также формирование запасов горюче-смазочных материалов на период высокой пожарной опасности в объемах, определенных проектом освоения лесов;

ж) осуществлять санитарно-оздоровительные мероприятия, лесовосстановление и уход за лесом на лесном участке на условиях, в объемах и сроки, которые указаны в проекте освоения лесов и приложении № 6;

з) осуществлять на лесном участке рубку (расчистку) квартальных просек, замену квартальных столбов;

и) приводить лесной участок в прежнее состояние в следующих случаях:

при уничтожении верхнего плодородного слоя почвы, уничтожении, повреждении или захламлении искусственных или естественных водотоков, рек, ручьев, осушительных канав, дренажных систем, шлюзов, мостов, других дорожных и гидромелиоративных сооружений, просек, лесохозяйственных и лесоустроительных знаков, дорог;

при сносе возведенных временных построек, сооружений и других объектов;

к) в случае прекращения действия настоящего Договора передать лесной участок Арендодателю по акту приема-передачи, форма которого аналогична форме, указанной в приложении № 5 к настоящему Договору, в состоянии, пригодном для ведения лесного хозяйства, с характеристиками лесного участка, установленными проектом освоения лесов на момент завершения пользования;

л) выполнять другие обязанности, предусмотренные законами и иными нормативными правовыми актами Российской Федерации.

IV. Ответственность сторон

12. За неисполнение или ненадлежащее исполнение своих обязательств, предусмотренных настоящим Договором, стороны несут ответственность в соответствии с законодательством Российской Федерации и настоящим Договором.

13. За нарушение условий настоящего Договора Арендатор уплачивает Арендодателю неустойки в случаях, предусмотренных законодательством Российской Федерации.

V. Порядок изменения и расторжения Договора

14. Все изменения к настоящему Договору оформляются в письменной форме и подписываются сторонами.

15. Внесение изменений в настоящий Договор, заключенный по результатам аукциона, по соглашению сторон допускается только в случаях изменения состояния лесных насаждений, вызванного стихийными бедствиями и чрезвычайными ситуациями (пожары, ветровалы, повреждение лесов вредными организмами).

16. По требованию одной из сторон настоящий Договор может быть изменен или расторгнут по решению суда в порядке, установленном гражданским законодательством, а также в случаях, указанных в разделе VI настоящего Договора.

VI. Основания прекращения действия Договора

17. Настоящий Договор прекращает действие в случаях, предусмотренных гражданским законодательством.

18. Расторжение настоящего Договора по решению суда по требованию одной из сторон осуществляется по основаниям, предусмотренным законодательством Российской Федерации, а также в случае нарушения другой стороной условий настоящего Договора.

VII. Срок действия Договора

19. Срок действия настоящего Договора устанавливается с момента государственной регистрации и действует до 24.12.2052 г.

VIII. Прочие условия

20. Настоящий договор заключен в порядке приведения в соответствие с Лесным кодексом Российской Федерации от 04.12.2006 № 200-ФЗ Договора аренды участка лесного фонда от 05 декабря 2003 г. № б/н заключенного между Полукаровой Татьяной Анатольевной (Арендатор) и Звенигородским лесхозом (Арендодатель), зарегистрированного в Московской областной регистрационной палате 24 декабря 2003 г. за номером 50-01/20-92/2003-151, который утрачивает силу с момента государственной регистрации настоящего Договора.

21. Спорные вопросы, возникающие в ходе исполнения настоящего Договора, или вопросы, не оговоренные в настоящем Договоре, разрешаются путем переговоров. В случае если согласие путем переговоров не достигнуто, указанные вопросы разрешаются в судебном порядке.

22. Настоящий Договор подлежит обязательной государственной регистрации в течение 30 дней после его подписания и вступает в силу с даты государственной регистрации в соответствии с Федеральным законом «О государственной регистрации прав на недвижимое имущество и сделок с ним».

23. Стороны не несут ответственности за неисполнение или ненадлежащее исполнение своих обязательств по настоящему Договору, если это явилось следствием обстоятельств непреодолимой силы.

Обстоятельства непреодолимой силы включают, в частности, такие случаи, как землетрясение, наводнение, пожар и аналогичные стихийные бедствия, а также чрезвычайные ситуации.

В случае наступления обстоятельств непреодолимой силы исполнение обязательств по настоящему Договору откладывается на срок действия этих обстоятельств, после чего стороны должны провести переговоры с целью оценки ситуации и в случае необходимости внести изменения в настоящий Договор, в том числе по вопросам размера арендной платы и срока платежа.

24. Передача лесного участка осуществляется по акту приема-передачи лесного участка в аренду, предусмотренному приложением № 5 к настоящему Договору.

Указанный акт подписывается сторонами в течение 20 дней с даты заключения настоящего Договора.

25. Арендатор, надлежащим образом исполнивший настоящий Договор, по истечении его срока имеет преимущественное право на заключение такого договора на новый срок.

26. Настоящий Договор составлен в трех подлинных экземплярах, по одному для каждой из сторон. Приложения № 1 - 6 к настоящему Договору являются его неотъемлемыми частями.

Реквизиты и подписи сторон:

АРЕНДОДАТЕЛЬ:		Управление лесного хозяйства по Московской области и г. Москва	
ОГРН	1047796657369	Дата присвоения ОГРН	02.09.2004г.
ИНН/КПП	7724521353/772401001		
Банковские реквизиты			
Р/С:	40503810900001009012	в Отделение 1 МГТУ Банка России г. Москва 705	
БИК	044583001		
Положение об Агентстве лесного хозяйства зарегистрировано МИФНС № 46 по г. Москве свидетельство серия 77 № 006727591			
Положение об Управлении лесного хозяйства зарегистрировано МИФНС № 46 по г. Москве за ГРН 2077760819387 свидетельство серия 77 № 008228974			
Местонахождение:	117105, г. Москва, Варшавское шоссе, д. 39А		
Телефон:	8(499)615-99-82	Факс	8(499)615-99-82
Заместитель начальника лесного хозяйства по области и г. Москва		 В.П. Лысенко	

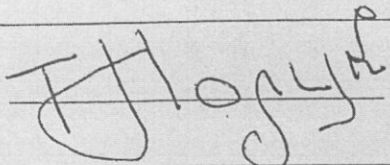

АРЕНДАТОР:	Полукарова Татьяна Анатольевна
Адрес	г.Москва, ул. Дмитрия Ульянова, дом 32, кв.41
Паспортные данные:	Паспорт: серия 30 03 № 291[redacted], выдан 21.01.2004 г. , четвертым паспортным отделением ППС УВД гор. Петропавловска-Камчатского, код подразделения 412-004
 Т.А. Полукарова	

Управление Федеральной регистрационной службы по Московской области

Номер регистрационного округа 80

Произведена государственная регистрация сделки, аренда

Дата регистрации 31.12.2009

№ регистрации 50/00-20/165/2009-184

Сторона И.И. Фролкина

Регистратор (И.И. Фролкина)



Управление Федеральной регистрационной службы по Московской области

Номер регистрационного округа 80

Произведена государственная регистрация ден. ссс

Дата регистрации 31.12.2009

№ регистрации 50/00-20/165/2009-184

Сторона И.И. Фролкина

Регистратор (И.И. Фролкина)



СХЕМА
расположения и границы лесного участка

Субъект Российской Федерации: Московская область
Лесничество (лесопарк): Москворецкое лесничество, Пионерское участковое лесничество,
квартал № 22, выдел 1, 2
Масштаб: 1: 10 000
Кадастровый номер: 50:20:0041009:0100/006; Площадь: 1,0 га.

С ↑
Ю ↓

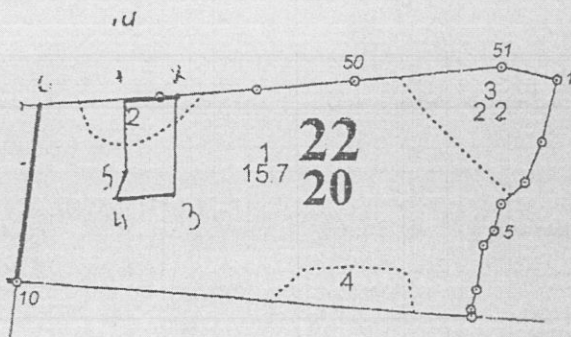

Данные инструментальной
съёмки границ участка

№.№ точек	Румбы	Длина линий, м
0-1	СВ:84°11'	112
1-2	СВ:84°11'	72,94
2-3	КЗ:05°15'	143,75
3-4	ЮЗ:85°05'	79,80
4-5	СВ:22°08'	42,44
5-1	СВ:02°17'	103,35

Условные обозначения: ——— - Границы лесного участка

Примечание. Для вычерчивания схемы расположения участков используются следующие фрагменты картографических материалов лесоустройства: планшеты М 1:10000; планы лесонасаждений М 1:25000; карты-схемы лесничества (лесопарка) М 1:100000.

АРЕНДОДАТЕЛЬ:

АРЕНДАТОР:

Заместитель
начальника Управления

(Handwritten signature)
(подпись, печать)



(Handwritten signature)
Т. А. Полукарова
(подпись, печать)

ХАРАКТЕРИСТИКА лесного участка и его насаждений

Характеристика лесного участка

площадь, (га)

Общая площадь - всего	В том числе									
	лесные земли					нелесные земли				
	покрытые лесной растительностью всего	в том числе покрытые лесными культурами	лесные питомники, плантации	непокрытые лесной растительностью	итого	дороги	просеки	болота	другие	итого
1	2	3	4	5	6	7	8	9	10	11
1,0	1,0	-	-	-	1,0	-	-	-	-	-

Характеристика насаждений лесного участка

площадь, га;
запас, м³

Целевое назначение лесов	Номер квартала	Преобладающая порода	Площадь (га) / запас древесины (тыс. куб. м)	В том числе по группам возраста древостоя (га/ тыс. куб. м)				
				молодняки	средневозрастные	приспевающие	спелые и перестойные	
1	2	3	4	5	6	7	8	
Защитные леса. Категории «леса выполняющие функции защиты природных и иных объектов» (леса, расположенные в первом и втором поясах зон санитарной охраны источников питьевого водоснабжения)	22	Сосна	1,0/0,368	-	0,30/0,102	0,70/0,266	-	
	Итого по лесному участку:		1,0/0,368	-	0,30/0,102	0,70/0,266	-	
	В том числе:							
	хвойные		1,0/0,368	-	0,30/0,102	0,70/0,266	-	
	маяколиственные		-	-	-	-	-	
твердолиственные		-	-	-	-	-		

Средние таксационные показатели насаждений лесного участка

Целевое назначение лесов	Преобладающая порода	Состав насаждений	Возраст насаждений (класс возраста)	Бонитет насаждений	Полнота древостоев	Средний запас древесины (куб. м/га)		
						средневозрастные	приспевающие	спелые и перестойные
1	2	3	4	5	6	7	8	9
Защитные леса Категории «леса выполняющие функции защиты природных и иных объектов» (леса, расположенные в первом и втором поясах зон санитарной охраны источников питьевого водоснабжения)	Сосна	5С5Е	94	1	0,7	340	380	—
	Итого по лесному участку	5С5Е	94	1	0,7	340	380	—
	В том числе по хозяйствам							
	Хвойные	5С5Е	94	1	0,7	340	380	—
	Мягколиственные	—	—	—	—	—	—	—
Твердолиственные	—	—	—	—	—	—	—	

АРЕНДОДАТЕЛЬ:

АРЕНДАТОР:

Заместитель
начальника Управления

В. П. Лысенко
(подпись, печать)



В. П. Лысенко

Т. А. Полукарова
(подпись, печать)

Т. А. Полукарова

Цели и объемы использования лесов
на арендуемом лесном участке

Целевое назначение лесов	Хозяйство (хвойное, твердолиственное, мягколиственное)	Площадь	Единица измерения	Среднегодовые объемы использования лесов
1	2	3	4	5
Защитные леса Категории «леса выполняющие функции защиты природных и иных объектов» (леса, расположенные в первом и втором поясах зон санитарной охраны источников питьевого водоснабжения)	Заготовка древесины (ликвидной) - всего			
	-	-	Куб. м	-
	В том числе сплошные			
	-	-	Куб. м	-
	Выборочные рубки, включая уход за лесами			
	-	-	Куб. м	-
	Заготовка живицы			
	-	-	т	-
	Заготовка недревесных лесных ресурсов			
	-	-	т	-
	Заготовка пищевых лесных ресурсов и сбор лекарственных растений			
	-	-	кг	-
	Ведение охотничьего хозяйства и осуществление охоты			
	-	-	га	-
	Ведение сельского хозяйства			
	-	-	га	-
	Осуществление научно-исследовательской и образовательной деятельности			
	-	-	га	-
	Осуществление рекреационной деятельности			
	1. Лесные земли			
	1.1. Покрытые лесной растительностью			
	Хвойное	1,0	га	1,0
Мягколиственное	-	га	-	
Твердолиственные	-	га	-	
Итого покрытые лесной растительностью	1,0	га	1,0	
1.2 Не покрытые лесной растительностью				
Несомкнувшиеся лесные культуры	-	га	-	
Лесные питомники, плантации	-	га	-	
Редины естественные	-	га	-	
Фонд лесовосстановления	-	га	-	

Итого не покрытые лесной растительностью	—	га	—
Итого лесных земель	1,0	га	1,0
2. Нелесные земли			
Пашни	—	га	—
Сенокосы	—	га	—
Пастбища, луга	—	га	—
Воды	—	га	—
Сады, ягодники и др.	—	га	—
Дороги, просеки	—	га	—
Болота	—	га	—
Пески	—	га	—
Прочие земли	—	га	—
Итого нелесные земли	—	га	—
Итого по лесному участку	1,0	га	1,0
Создание лесных плантаций и их эксплуатация	—	га	—
Выращивание лесных плодовых, ягодных, декоративных, лекарственных растений	—	га	—
Строительство и эксплуатация водохранилищ, иных искусственных водных объектов, гидротехнических сооружений и специализированных портов	—	га	—
Переработка древесины и иных ресурсов	—	га	—

АРЕНДОДАТЕЛЬ:

Заместитель
начальника Управления:

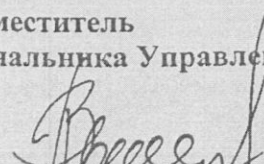
(подпись, печать)

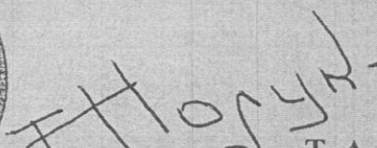

АРЕНДАТОР:

(подпись, печать)

Т. А. Полукарова

СРОКИ
внесения арендной платы

(рублей)

Календарный план	Арендная плата, установленная по договору аренды лесного участка, - всего	В том числе		
		в местный бюджет	в бюджет субъекта Российской Федерации	в федеральный бюджет
1	2	3	4	5
I квартал (до 15 Февраля)	98 587	—	—	98 587
II квартал	—	—	—	—
III квартал	—	—	—	—
IV квартал	—	—	—	—
Итого (за 2008 год)	98 587	—	—	98 587

АРЕНДОДАТЕЛЬ

Заместитель
начальника Управления:

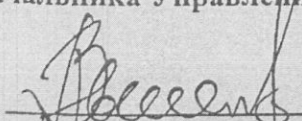
(подпись, печать)



В. П. Лысенко

АРЕНДАТОР:

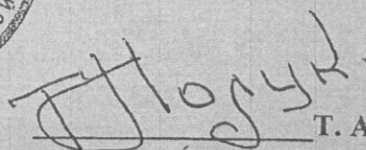

Т. А. Полукарова

(подпись, печать)

АКТ
приема-передачи лесного участка в аренду

№ 1242

От «31» декабря 200 г.

Арендодатель в лице заместителя начальника Управления лесного хозяйства по Московской области и г. Москва Лысенко Владимира Петровича и Арендатор в лице Полукаровой Татьяны Анатольевны, составили настоящий акт о том, что на основании договора аренды лесного участка первый передал, а второй принял для осуществления рекреационной деятельности, лесной участок 50:20:0041009:0100/006

(кадастровый номер)

Москворецкое лесничество, Пионерское участковое лесничество, квартал № 22, выдел 1, 2; площадью 1,0 га.

Характеристика лесного участка

площадь, (га)

Общая площадь - всего	В том числе									
	лесные земли					нелесные земли				
	покрытые лесной растительностью всего	в том числе покрытые лесными культурами	лесные питомники, плантации	непокрытые лесной растительностью	итого	дороги	просеки	болота	другие	итого
1	2	3	4	5	6	7	8	9	10	11
1,0	1,0	-	-	-	1,0	-	-	-	-	-

Характеристика насаждений лесного участка

площадь, га;
запас, м³

Целевое назначение лесов	Номер квартала	Преобладающая порода	Площадь (га) / запас древесины (тыс. куб. м)	В том числе по группам возраста древостоя (га/ тыс. куб. м)				
				молодняки	средневозрастные	приспевающие	спелые и перестойные	
1	2	3	4	5	6	7	8	
Защитные леса. Категории «леса выполняющие функции защиты природных и иных объектов» (леса, расположенные в первом и втором поясах зон санитарной охраны источников питьевого водоснабжения)	22	Сосна	1,0/0,368	-	0,30/0,102	0,70/0,266	-	
	Итого по лесному участку:		1,0/0,368	-	0,30/0,102	0,70/0,266	-	
	В том числе:							
	хвойные		1,0/0,368	-	0,30/0,102	0,70/0,266	-	
	мягколиственные		-	-	-	-	-	
твердолиственные		-	-	-	-	-		

Средние таксационные показатели насаждений лесного участка

Целевое назначение лесов	Преобладающая порода	Состав насаждений	Возраст насаждений (класс возраста)	Бонитет насаждений	Полнота древостоев	Средний запас древесины (куб. м/га)		
						средневозрастные	приспевающие	спелые и перестойные
1	2	3	4	5	6	7	8	9
Защитные леса Категории «леса выполняющие функции защиты природных и иных объектов» (леса, расположенные в первом и втором поясах зон санитарной охраны источников питьевого водоснабжения)	Сосна	5С5Е	94	1	0,7	340	380	—
	Итого по лесному участку	5С5Е	94	1	0,7	340	380	—
	В том числе по хозяйствам							
	Хвойные	5С5Е	94	1	0,7	340	380	—
	Мяголиственные	—	—	—	—	—	—	—
Твердолиственные	—	—	—	—	—	—	—	

Настоящий акт является обязательным приложением к договору аренды лесного участка № 50-1242-04-05-0504 от «31» декабря 2008 г.

АРЕНДОДАТЕЛЬ

Заместитель
начальника Управления

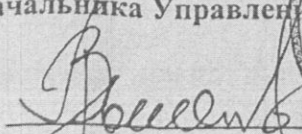
(подпись, печать)

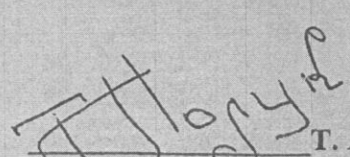

АРЕНДАТОР:

(подпись, печать)

Т. А. Полукарова

(подпись, печать)

**Объемы и сроки исполнения работ по охране, защите,
воспроизводству лесов и лесоразведению на арендуемом
лесном участке**

Целевое назначение лесов	Виды мероприятий	Единица измерения	Среднегодовой объем	Срок исполнения
Обеспечение пожарной безопасности в лесах	Постоянно			
Защитное	-	-	-	-
Обеспечение санитарной безопасности в лесах	-	-	-	-
Лесовосстановительные мероприятия	По необходимости			
Уход за лесами	Постоянно			
Лесоразведение	-	-	-	-

Арендатор обязуется осуществлять работы по охране, защите, воспроизводству лесов и лесоразведению на арендуемом участке в объемах, в сроки и в порядке, предусмотренных проектом освоения лесного участка прошедшим государственную экспертизу.

АРЕНДОДАТЕЛЬ

Заместитель
начальника Управления

(подпись)
(подпись, печать)



АРЕНДАТОР:

(подпись)
(подпись, печать)

Т. А. Полукарова
(подпись, печать)



Всего страниц и пронумеровано
15 (пятнадцать) листов

Заместитель начальника
Управления
лесного хозяйства по
Московской области и г. Москва

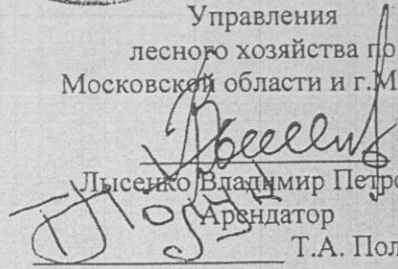

Лысенко Владимир Петрович
Арендатор

Т.А. Полукарова

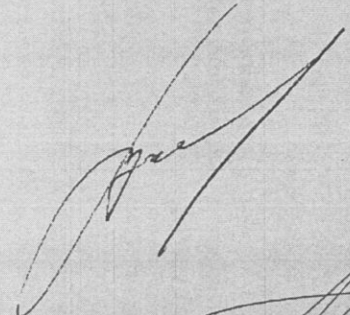
Директор
ФГУ «Мосрегионлес»:

 / В.И. Кузнецов /

Лесничий:

 / Р.М. Халиуллин /

Инженер:

 / Г.Ф. Михальченко /

Управление Роснедвижимости по Московской области отдел по Одинцовскому району

(полное наименование органа кадастрового учета, осуществляющего государственный кадастровый учет земельных участков на территории соответствующего кадастрового округа)

КАДАСТРОВАЯ ВЫПИСКА О ЗЕМЕЛЬНОМ УЧАСТКЕ (выписка из государственного кадастра недвижимости)

29.10.2009 № 2.5020/209/09-30558

Сайт: 0119

1	Кадастровый номер	50:20:0041009:751	2	Лист №	1	3	Всего листов
Общие сведения							
4	Предыдущие номера:	50:20:0041009:0100/006					
5	Дата внесения номера в государственный кадастр недвижимости:						
6	26.10.2009						
7	Местоположение: обл. Московская, р-н Одинцовский, Звенигородское лесничество, Пионерское участковое лесничество, кв.22, выделы 1,2						
8	Категория земель:						
8.1	Земли сельскохозяйственного назначения	Земли населенных пунктов	Земли промышленности, энергетики, транспорта, связи, радиовещания, телевидения, информатики, земли для обеспечения космической деятельности, земли обороны, безопасности и земли иного специального назначения	Земли особо охраняемых территорий и объектов	Земли лесного фонда	Земли водного фонда	Земли запаса
8.2	Категория не установлена						
9	Решение об использовании земельного участка: осуществление рекреационной деятельности						
10	Фактическое использование /характеристика деятельности/:						
11	Площадь:	12	Кадастровая стоимость (руб.):	13	Удельный показатель кадастровой стоимости (руб/м ²):	14	Система координат: МСК-50
15	10000 кв.м.		10120.00		1.012		
16	Сведения о правах: Кадастровая выписка изготовлена в 3 экземплярах, имеющих одинаковую юридическую силу. Сведения для заполнения разделов КВ.3, КВ.4 в ГКН отсутствуют.						
17	Характер сведений ГКН (статус записи о земельном участке) Сведения о земельном участке носят временный характер						
18	Характер сведений		18.1	-			
	Дополнительные сведения		18.2	-			
			18.3	-			

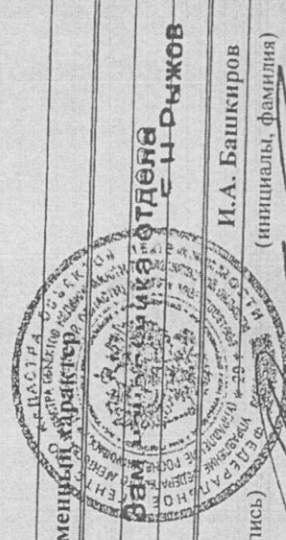

Начальник отдела по Одинцовскому району

(наименование должности)

М.П.

(подпись)

И.А. Башкиров

(инициалы, фамилия)

КАДАСТРОВАЯ ВЫПИСКА О ЗЕМЕЛЬНОМ УЧАСТКЕ (выписка из государственного кадастра недвижимости)
 29.10.2009 № 2.5020/209/09-30558

КВ.2

1	Кадастровый номер	50:20:0041009:751
4	План (чертеж, схема) земельного участка	
2		Лист № 1
3		Всего листов

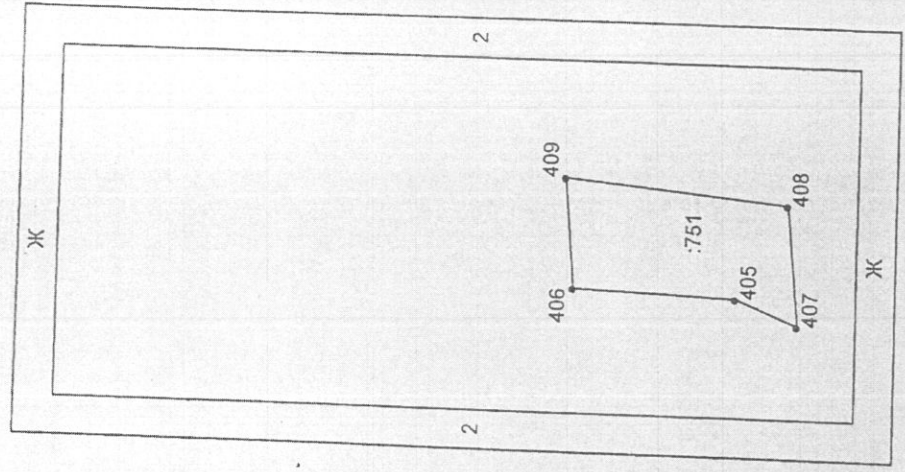

Условные знаки: см. КВ.2, лист

5 Масштаб 1:4846
 Начальник отдела по Одинцовскому району

(наименование должности)
 М.П. И.А. Башкиров
 (подпись, фамилия)

КАДАСТРОВАЯ ВЫПИСКА О ЗЕМЕЛЬНОМ УЧАСТКЕ (выписка из государственного кадастра недвижимости)
 29.10.2009 № 2.5020/209/09-30558

КВ.5

1		2		3		3	
Кадастровый номер		Лист №		Всего листов			
50:20:0041009:751				3			
4 Описание местоположения границ земельного участка							
№ п/п	№ точки	№ точки	Дирекционный угол	Горизонтальное проложение, м	Описание закрепления на местности	Номера смежных участков	Особые отметки
1	2	3	4	5	6	7	8
1	405	407	202° 7.8"	42.45	По координатам	-	-
2	405	406	2° 16.8"	103.34	По координатам	-	-
3	406	409	84° 11.1"	72.94	По координатам	-	-
4	407	408	85° 5.4"	79.79	По координатам	-	-
5	408	409	5° 15.2"	143.74	По координатам	-	-



Начальник отдела по Одинцовскому району
 (наименование должности)

М.П.

(подпись)

И.А. Башкиров
 (инициаль, фамилия)

КАДАСТРОВАЯ ВЫПИСКА О ЗЕМЕЛЬНОМ УЧАСТКЕ (выписка из государственного кадастра недвижимости)
 29.10.2009 № 2.5020/209/09-30558

КВ.6

1		2		3	
Кадастровый номер 50:20:0041009:751		Лист №		Всего листов	
4 Описание поворотных точек границ земельного участка					
№ точки	Координаты		Описание закрепления на местности	Особые отметки (точность определения)	
	X	Y			
1	2	3	4	5	
405	2161988.71	463489.49	Геодезический, Геодезический	Погрешность: 0.1	
406	2161992.82	463592.75	Геодезический, Геодезический	Погрешность: 0.1	
407	2161972.72	463450.17	Геодезический, Геодезический	Погрешность: 0.1	
408	2162052.22	463457.00	Геодезический, Геодезический	Погрешность: 0.1	
409	2162065.38	463600.14	Геодезический, Геодезический	Погрешность: 0.1	

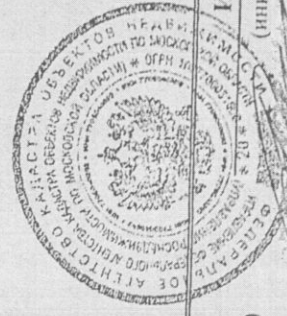

Начальник отдела по Одцовскому району
 (наименование должности)

М.П.

(подпись)

И.А. Башкиров
 (инициалы)

В Комитет лесного хозяйства
Московской области

от арендатора лесного участка
Полукаровой Татьяны Анатольевны

Паспорт: 45 10 194294, выдан 18 июня 2009 г.
Отделением по району Академический ОУФМС России по г. Москве в ЮЗАО
ИНН: 410115357420
Адрес: индекс 117036, г. Москва, ул. Дмитрия Ульянова, дом 32, кв. 416
Телефон: 8 (916) 696-74-92

Сопроводительное письмо

В дополнение к письму за входящим номером 270Т-9624 от 06.10.2017 г. направляю для утверждения уточненный акт лесопатологического обследования, проведенного на лесном участке площадью 1.0 га, расположенном в Московской области, Одинцовском районе, Звенигородском лесничестве, Пионерском участковом лесничестве, квартале 22 выделах 1, 2, находящимся в аренде для осуществления рекреационной деятельности до 24 декабря 2052 г. по Договору аренды лесного участка № 50-1242-04-05-0504 от 31 декабря 2008 г., зарегистрированному Управлением Федеральной регистрационной службы по Московской области № 50-50-20/165/2009-187 от 31 декабря 2009 г.

Акт ЛПО откорректирован с учетом замечаний.

Лесной участок включен в Реестр лесных участков, занятых поврежденными и погибшими лесными насаждениями и Реестр лесных участков, на которых рекомендуется проведение мероприятий по защите лесов.

Утвержденный Акт ЛПО прошу выдать на руки мне или доверенному лицу.

Приложение: Акт лесопатологического обследования в 1-х экз.

Арендатор

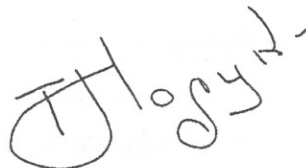

Т.А. Полукарова

25.01.2018 года.

270Т-1045
29.01.2018